

DATA: 08/05/08

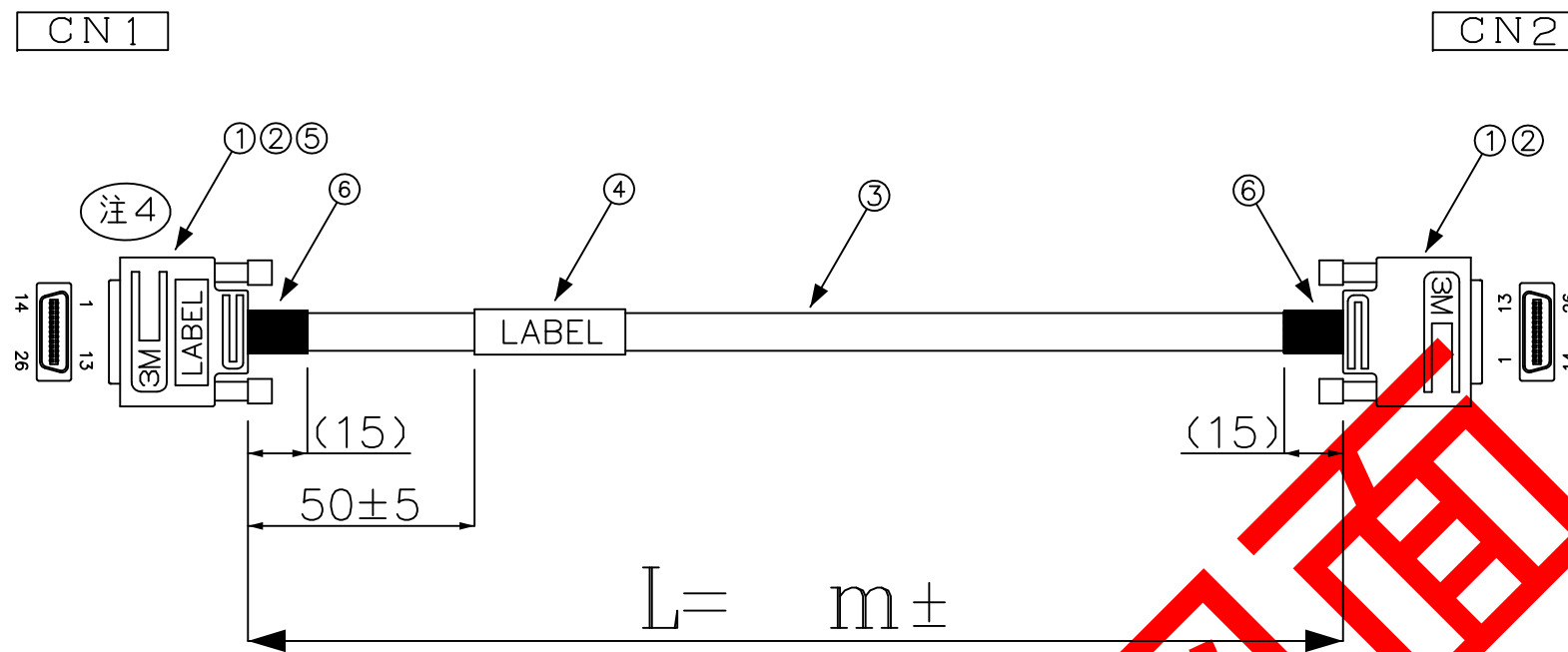

	COLOR	CN1	CN2	COLOR
A	黒	2	25	
	茶	15	12	
	緑	3	24	
	赤	16	11	
	ドレイン線	14	13	
B	黒	4	23	
	茶	17	10	
	緑	5	22	
	青	18	9	
	ドレイン線	1	26	
C	黒	6	21	
	茶	19	8	
	緑	7	20	
	黄	20	7	
	ドレイン線	13	14	
	赤	8	19	
	白	21	6	
	青	9	18	
	白	22	5	
	緑	10	17	
	白	23	4	
	黄	11	16	
	白	24	3	
	ダイ	12	15	
	白	25	2	
	フレーム		シールド	フレーム

部品表4ラベル内容

ACLS-M26-※※  
オーダーNo-シリアルNo

部品表5ラベル内容

Base Config  
CAMERA側

ラベル表示図

※ラベルの印字や向きに注意する事

注1: L寸はL寸公差表Eイム基準による

注2: ラベル表示内容のオーダーNoはODと0を抜いた番号を表示する事  
また、シリアルNoは001~XXXまでの通し番号を表示する事

注3: 製品型番・ラベル表示図※印はL寸法を記入する事

(例: 1M → 01、10M → 10)

注4: 部品表⑤ラベルは配線色を確認し取り付け間違えない事

注5: 配線図A~C表記はケーブル内アルミフォイル部のユニット線とする

注6: コネクタ首元加工方法については文書番号: QA-009-33を参照する事

\*外観上寸法単位指示が無い場合は全てmmとする

メーカー・品名・数量

①	メーカー・品名・数量	
①	ハーフベローズ26P圧接タイプ	2
②	ハーフベローズ26Pスクリーンタイプケーブル(黒)	2
③	ケーブル: グレー	
④	ラベル表示図参照	1
⑤	ラベル表示図参照	1
⑥	グレースミチューブ	2
⑦		
⑧		
⑨		
⑩		
⑪		
⑫		
⑬		
⑭		
⑮		

顧客型番:

製品仕様: カメラリンクケーブル(細径タイプ)

製品型番: ACLS-M26-※※

図面番号: 0015-0002A

△製品型番一部変更

△部品表4ラベル表示内容変更

△注意書追加

△品目コード削除

△

**AIM**

CONNECTING WORK  
人と未来と情報、信頼のインターフェース

エイム電子株式会社

承認作図

色配線シート有り  
0015-0002  
加工先用

RoHS対応品